



CP 115

PORTE VOIX

MEGAPHONE

I - DESCRIPTION

Le **CP 115** est un porte voix en matière plastique comprenant :

- un microphone
- un amplificateur 15 W
- un haut-parleur à chambre de compression
- une alimentation par 6 piles 1,5 V (R14)
- une poignée avec bouton poussoir marche/arrêt et réglage de volume
- un signal de sirène par bouton poussoir.

Convenant à de multiples usages, le porte voix est particulièrement efficace en milieu urbain.

Cet appareil est nettement supérieur à ses concurrents de part sa qualité sonore et son esthétique.

II - CARACTERISTIQUES TECHNIQUES

- **Puissance maximale** 15 W
- **Bande passante** (-3 dB) 700 - 5000 Hz
- **Tension des piles** 9V (6x1,5V) R14
- **Autonomie**
Parole 12 heures
Sirène 20 minutes
- **Portée** 300 m/500 m
- **Indice de protection** IP 54
- **Dimensions** Ø 208 x 320 mm (Fig. I)
- **Poids** 1,1 kg (sans piles)
- **Couleur** rouge

III - INSTALLATION DES PILES

- Dévisser et retirer le capot pour installer 6 piles R14 (Fig. II).
- Placer les piles suivant la figure III en respectant les polarités.
- Replacer et visser le capot.

I - DESCRIPTION

The **CP 115** is a plastic megaphone including :

- a microphone
- a 15W amplifier
- a horn speaker
- a power supply by R14P/C-size dry cells 6 pcs
- a handle with an on/off push button and volume control
- a siren push button.

Used for many applications, it is especially performing in urban environments.

This megaphone is far more superior to its competitors due to its sound quality and design.

II - TECHNICAL SPECIFICATIONS

- **Maxi power** 15 W
- **Bandwidth** (-3 dB) 700 - 5000 Hz
- **Battery tension** 9V (6x1,5V) R14
- **Duration**
Voice signal 12 heures
Siren 20 minutes
- **Sound coverage** 300 m/500 m
- **Index protection** IP 54
- **Dimensions** Ø 208 x 320 mm (Fig. I)
- **Weight** 1,1 kg (without batteries)
- **Colour** red

III - LOADING BATTERIES

- Turn and open the cover of battery holder (Fig. II).
- Load dry cells into the holder as indicated by the polarity display (Fig. III).
- Replace and screw the cover.

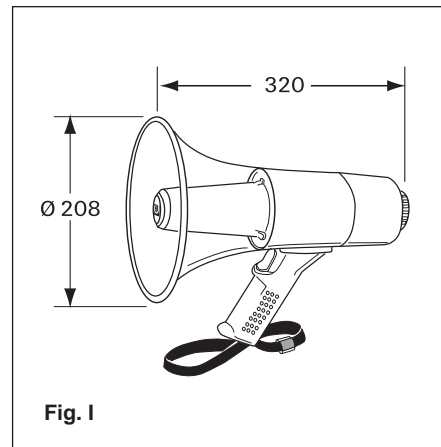

Fig. I

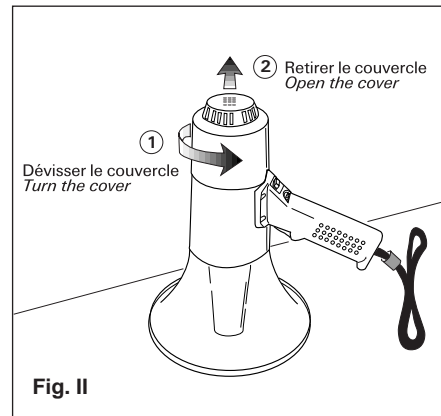

Fig. II

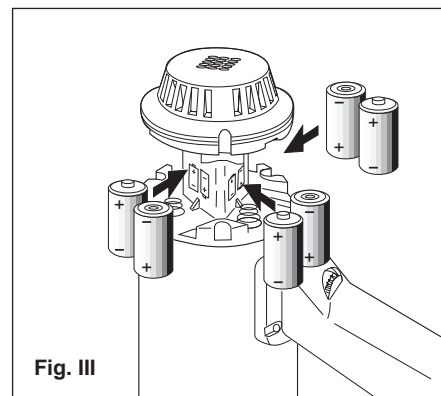
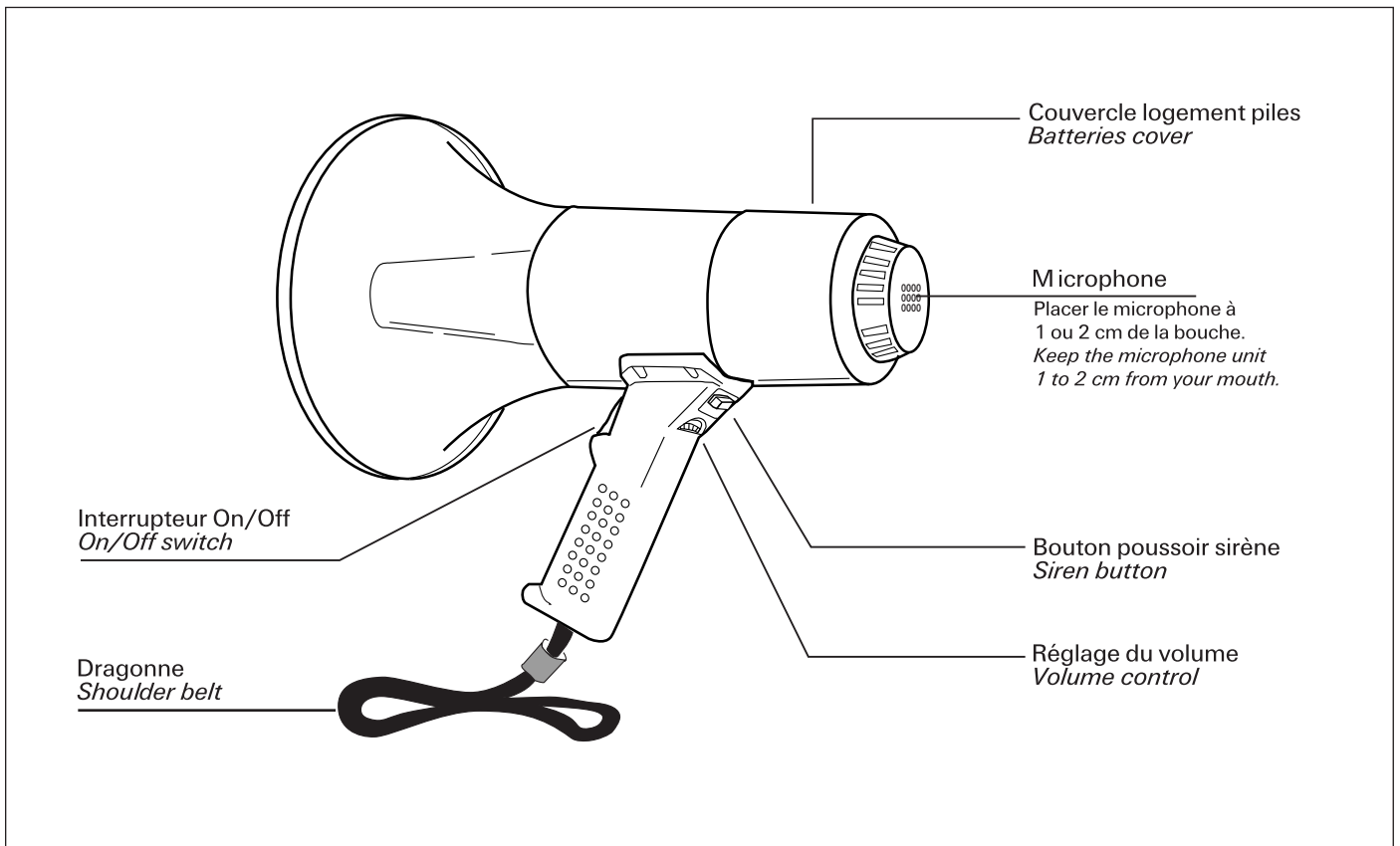

Fig. III

Ce document n'est pas contractuel; toute modification pouvant intervenir sans préavis / This document is not legally binding, we reserve the right to modify descriptions and specifications without notice.

Code 596 329 - 10/07

**IMPORTANT**

Ne pas immerger.

**IMPORTANT**

Never use in the water.

V - RECOMMANDATIONS

En fin de vie du produit, s'il est installé sur le territoire français (DOM-TOM inclus), veuillez contacter BOUYER pour organiser sa destruction conformément à la directive DEEE.

Dans le cas contraire, veuillez appliquer la réglementation locale du pays d'installation du produit.

Les piles ne doivent en aucun cas être jetées ou brûlées.

Lorsque vous changez les piles ou en fin de vie du produit, ouvrez celui-ci pour enlever les piles et déposez-les dans un lieu de collecte approprié.

Veillez à respecter la réglementation en vigueur dans le pays d'utilisation.

V - RECOMMENDATIONS

This product is subject to European regulation 2002/96/CE (also called W.E.E.E.).

Please contact your local dealer for destruction in end of life.

CP 115 contains batteries.

Batteries should never be thrown away or incinerated but disposed in accordance with your local regulations concerning chemical wastes.

When changing the batteries or discarding this unit, please open the product to take the batteries out and dispose of the batteries in an appropriate place.