



PRP 01

Sigle interarmes

TAH 001

HAUT-PARLEUR ÉTANCHE A CHAMBRE DE COMPRESSION AVEC AMPLIFICATEUR INCORPORÉ

NAVY AMPLIFIED WATER PROOF HORN SPEAKER

I - DESCRIPTION

Le PRP 01 est un haut-parleur à pavillon retourné. Son corps est en fonte d'alliage léger et étanche aux projections d'eau. Il est équipé d'un moteur ZR 409 et d'un amplificateur de puissance maxi 10 W. Deux presses étoupes permettent les entrées et sorties des câbles. Un dispositif spécial protège le moteur contre les ondes de choc (tir d'artillerie, explosions...)
Ce modèle est particulièrement recommandé pour les environnements sévères en extérieur et sur mer.
Le PRP 01 est agréé par la Marine Nationale Française.
N° nomenclature :
Code fabricant :

II - CARACTERISTIQUES TECHNIQUES

- Moteur à chambre de compression ZR 409 avec soupape antisouffle (Fig. III)
- Impédance bobine mobile 16 Ω
- Puissance maxi de l'amplificateur 10 W
- Sensibilité d'entrée 0 dB/8 dB
- Impédance d'entrée 600 Ω
- Bande passante 300 - 6000 Hz (± 3 dB)
- Puissance haut-parleur .. > 100 dB/1 W/1m
> 110 dB/10 W/1m
- Alimentation 24 V continu
1,1 A max
- Connexion bornier à vis
- Dimensions (Fig. I et Fig. II)
Diamètre pavillon 250 mm
Longueur 215 mm
Couleur RAL 7035
- Poids 8 kg

III - BRANCHEMENT

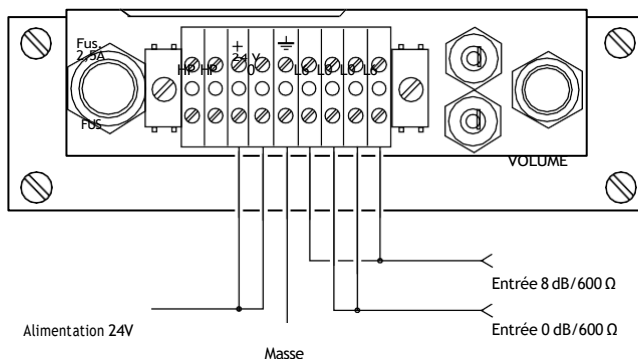

I - DESCRIPTION

The PRP 01 is a "folded in" horn speaker with a water-proof molded body made of metal. It is equipped with a ZR 409 drive unit. Sealed cables inlet and outlet. A specific device to protect against blast shock waves caused by naval artillery (heavy guns) and explosions. Specially designed for outdoor and sea heavy duties.
This model is approved by the French Navy authorities.
(Code : - Manufacturer code).

II - TECHNICAL SPECIFICATIONS

- ZR 409 drive unit with air shock-waves pressure valve (Fig. III).
- Mobile coil impedance 16 Ω
- Maxi power of amplifier 10 W
- Input sensitivity 0 dB/8 dB
- Input impedance 600 Ω
- Bandwidth 300 - 6000 Hz (± 3 dB)
- Speaker power > 100 dB/1 W/1m
> 110 dB/10 W/1m
- Power supply 24 V direct
1,1 A max
- Connection screw terminal
- Dimensions (Fig. I and Fig. II)
Horn outer diameter 250 mm
Depth 215 mm
Color RAL 7035
- Weight 8 kg

III - CONNECTION

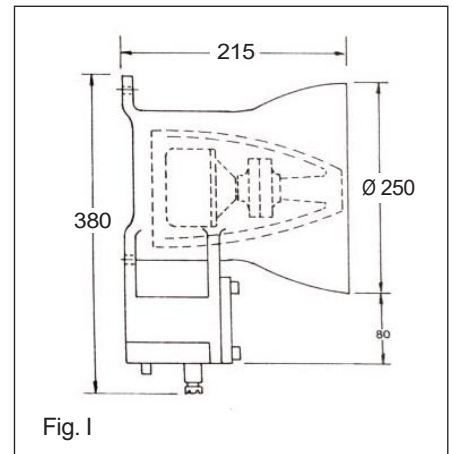

Fig. I

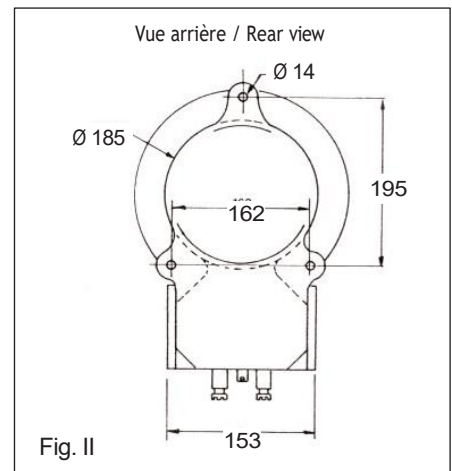

Fig. II

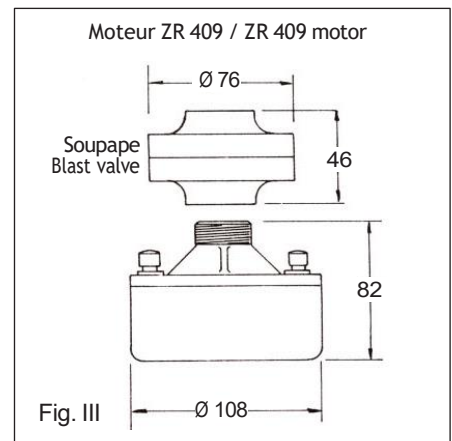

Fig. III

BOUYER

11 Avenue du Girou
31620 Villeneuve-Lès-Bouloc
www.bouyer.com
FRANCE

Tél : +33 (0)5 63 21 30 00
Fax : +33 (0)5 63 03 08 26

bouyerfrance@bouyer.com