

RB 2701

HAUT-PARLEUR DE PLAFOND

conforme à la norme EN 60849

CEILING SPEAKER

compliant to EN 60849

I - DESCRIPTION

Le haut-parleur de plafond **RB 2701** possède une fixation par lames de ressort présentant les avantages suivants : une pose très rapide et une mise en service aisée.

Le **RB 2701** est équipé d'un haut-parleur coaxial en fibre de verre qui lui donne une grande résistance à l'humidité et offre une puissance élevée et une large bande passante.

II - CARACTERISTIQUES TECHNIQUES

- Niveau de pression * 90 dBA/1W/1m
103 dBA/20W/1m
- Bande passante70 - 20 000 Hz
- Directivité (- 6 dB) 160°
- Puissances en basse impédance 20W/8 Ω
- Puissances en ligne 100 V/20 - 10 - 5 - 2,5W
- Impédance en ligne 100 V :
500 - 1000 - 2000 - 4000 Ω
- Haut-parleur 17 cm - 6,5" - 2 voies coaxiales
- Matière haut-parleur Fibre de verre
- Connexion Bornier
- Matière Métal
- Coloris Blanc - RAL9010
- Dimensions Ø 250 x 120 mm (Fig. I)
- Encastrement Ø 211 mm
- Poids 1,7 kg
- Utilisable en sonorisation de sécurité selon la norme EN60849

*CEI268 : Bruit rose filtré 300 - 3000 Hz

III - INSTALLATION

- Chaque haut-parleur se compose :
- d'une collerette et de 2 pattes de fixation **repères 1 et 2** (Fig. II)
 - d'une grille portant le haut-parleur, le transformateur et les deux ressorts d'assemblage (Fig. III).

Avant la pose, s'assurer que l'espace sous plafond peut recevoir le haut-parleur .

- Epaisseur minimum du plafond : 1 mm
- Epaisseur maximum du plafond : 48 mm
- Ø d'encastrement : 211 mm

I - DESCRIPTION

The **RB 2701** ceiling speaker is fixed by springs and offer the following advantages : quick and easy installation.

The **RB 2701** includes a fiberglass coaxial speaker, offering a high moisture resistance, a higher power and a large bandwidth.

II - TECHNICAL SPECIFICATIONS

- SPL * 90 dBA/1W/1m
103 dBA/20W/1m
- Bandwidth70 - 20 000 Hz
- Directivity (- 6 dB) 160°
- Low impedance power20 W/8 Ω
- Power on 100 V line ..20 - 10 - 5 - 2,5W
- Impedance on 100 V line :
500 - 1000 - 2000 - 4000 Ω
- Speaker .. 17 cm - 6,5" - 2-way coaxial
- Speaker material Fiber glass
- Connection Screw terminals
- Material Metal
- Colour Blanc - RAL9010
- Dimensions Ø 250 x 120 mm (Fig. I)
- Flush fitting Ø 211 mm
- Weight 1,7 kg
- Can be used for a safety sound system in accordance

*CEI268 : Filtered pink noise 300 - 3000 Hz

III - INSTALLATION

- The speaker fixing system includes :
- a bezel with tow clamps **ref.mark 1 and 2** (Fig. II)
 - a grill upon which is fitted the speaker chassis, the transformer and two mounting springs (Fig. III).
- Before installing, ensure that there is sufficient space above the ceiling
- Minimum ceiling thickness : 1 mm
 - Maximum ceiling thickness : 48 mm
 - Flush fitting Ø : 211 mm

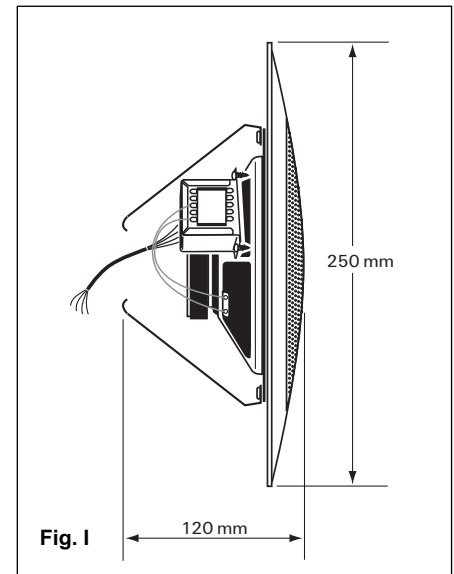

Fig. I

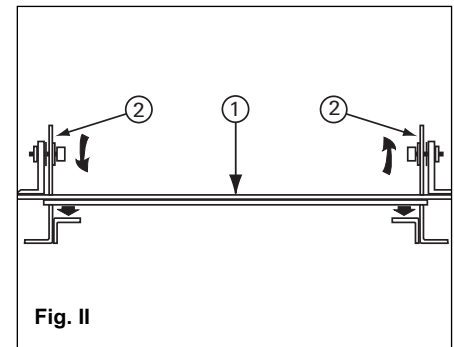

Fig. II

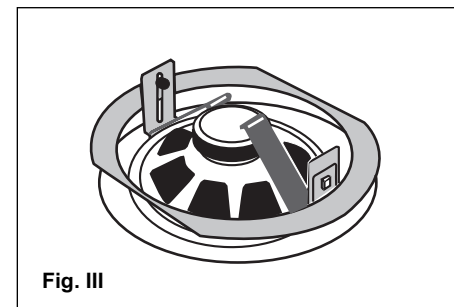

Fig. III

III - INSTALLATION (suite)

En ayant desserré les vis **repère 3** des pattes (Fig. IV), glisser la collerette sur le plafond et le pincer entre les pattes et la collerette (Fig. V). Bien serrer les vis.

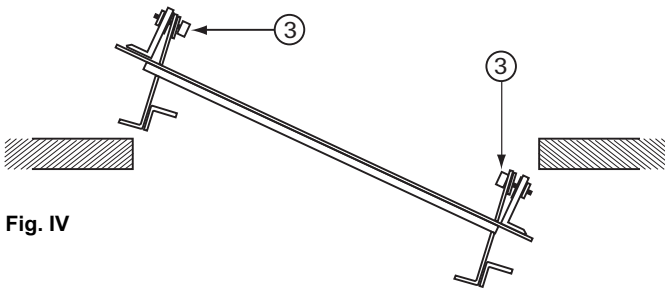

Fig. IV

Engager les lames de ressorts dans les fentes rectangulaires situées sur les pattes (Fig. VI). Le haut-parleur est librement suspendu à la collerette, permettant d'effectuer le branchement de ligne et réglages, les mains libres. Il suffira après branchement, de pousser la grille de bas en haut pour qu'elle vienne automatiquement se bloquer contre le plafond (Fig.VII).

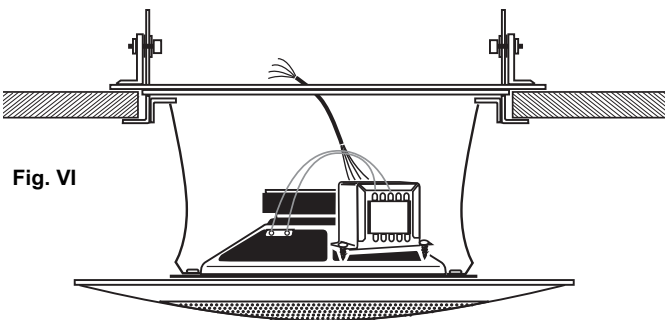
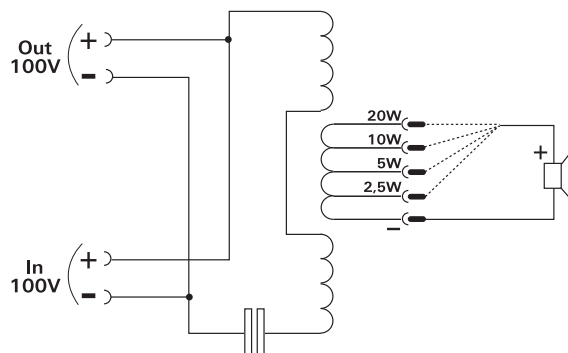

Fig. VI

IV - BRANCHEMENT

La puissance diffusée par le haut-parleur **RB 2701** peut être choisie parmi les 4 disponibles.

Réaliser le branchement suivant :



- Pour modifier la puissance délivrée par le haut-parleur, déplacer la connection correspondante sur le transformateur.

V - RECOMMANDATION



En fin de vie du produit, s'il est installé sur le territoire français (DOM-TOM inclus), veuillez contacter BOUYER pour organiser sa destruction conformément à la directive DEEE. Dans le cas contraire, veuillez appliquer la réglementation locale du pays d'installation du produit.

III - INSTALLATION (continued)

Loosen screws **ref.mark 3** (Fig. IV) slip bezel through the ceiling cut out and fix clamp into position. Tighten screws (Fig. V).



Fig. V

Insert the springs into the slots on the clamps (Fig. VI). As the speaker is suspended from the bezel, both hands are left free to connect the speaker line and to adjust power tapings. After connections have been made push grill home. It is automatically held in position on the ceiling by the springs (Fig.VII).

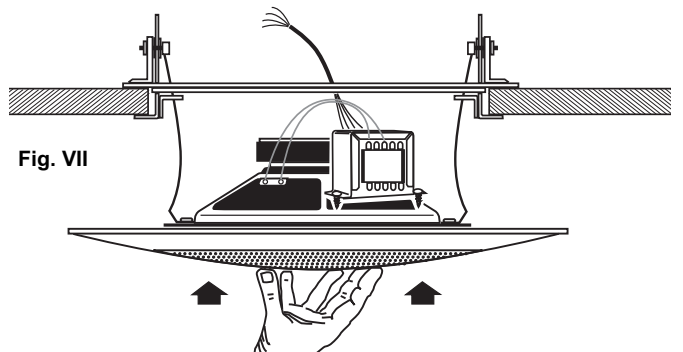

Fig. VII

IV - CONNECTION

You may choose between 4 available power, by adapting the connection on the transformer of the **RB 2701**.

Do the connection as following ;

- To modify the power of the loudspeaker, move the faston terminal on the watching connection on the transformer.

V - RECOMMENDATION



This product is subject to European regulation 2002/96/CE (also called W.E.E.E.). Please contact your local dealer for destruction in end of life.